

die pharmazeutische industrie

# pharmind 2014

Veröffentlichungen über sämtliche Aspekte der Entwicklung, Herstellung und des Vertriebs pharmazeutischer Erzeugnisse

Forum der Pharma-Industrie für alle Themen der Pharma-, Gesundheits- und Sozialpolitik sowie des Arzneimittelwesens im Umfeld der Marktbeteiligten

Mitteilungsorgan der Verbände der Pharma-Industrie in Deutschland, Österreich und in der Schweiz



Anzeigenpreisliste Nr. 41  
Gültig ab 01.01.2014

[www.pharmind.de](http://www.pharmind.de)

**1 Titel:**

pharmind – die pharmazeutische Industrie

**2 Kurzcharakteristik:**

Als einzige monatlich erscheinende deutschsprachige Zeitschrift liefert pharmind exklusive Fachbeiträge und Originalarbeiten, die von anerkannten Autoren geschrieben und von einem Redaktionsbeirat im Review-Verfahren nach qualitativen Maßstäben ausgewählt werden. Daraus entsteht ein Themenspektrum, so einzigartig und vielseitig wie die Branche selbst.

Vor dem Hintergrund nationaler und internationaler Regularien werden alle Aspekte, von der Entwicklung, Herstellung und des Vertriebs pharmazeutischer Erzeugnisse behandelt – ergänzt durch Produktinformationen über neue Geräte, Technologien und Verfahren. Darüber hinaus gibt pharmind der Pharma-, Gesundheits- und Sozialpolitik, dem Arzneimittelwesen und den Pharmaverbänden in Deutschland, Österreich und der Schweiz ein Forum.

Der Titel bietet seinen Lesern umfangreiche Services, u.a. Newsletter, Stellenmarkt, Veranstaltungskalender oder das b2b-Forum für Kontakte. Die neu entwickelte Online-Recherche greift auf alle Veröffentlichungen der letzten 15 Jahre zurück – also bis 1999! Und integriert dabei Werbekunden auf intelligente Weise.

**3 Zielgruppe:**

pharmind ist seit 76 Jahren die Fachzeitschrift für die Entscheidungsträger und Multiplikatoren der Pharma-Szene – für die Pharmaindustrie mit ihrem gesamten Umfeld, wie der Zulieferindustrie, der privaten und öffentlichen Forschungseinrichtungen, der Ministerien, Behörden etc.

**4 Erscheinungsweise:**

monatlich zum Monatsende

**5 Heftformat:**

DIN A4

**6 Jahrgang:**

76. Jahrgang 2014

**7 Bezugspreis:**

Jahresabonnement (Print inkl. Onlinerecherche und MwSt., zzgl. Versandkosten) € 286,-  
Einzelverkaufspreis (inkl. MwSt., zzgl. Versandkosten) € 28,-  
Änderungen vorbehalten

**8 Organ:**

Mitteilungsorgan der Verbände der Pharmaindustrie in Deutschland, Österreich und in der Schweiz

**9 Mitgliedschaften:**

keine

**10 Verlag:**

ECV · Editio Cantor Verlag für Medizin und Naturwissenschaften GmbH  
Baendelstockweg 20, 88326 Aulendorf (Germany)  
Tel. +49 (0)7525-940 0, Fax: +49 (0)7525-940 180  
www.ecv.de, info@ecv.de

**11 Herausgeber:**

keine

**12 Anzeigen:**

Judith Scheller, Verkaufsleitung  
Tel. +49 (0)7525-940 112  
eMail: jscheller@ecv.de

**13 Redaktion:**

Claudius Arndt, Chefredaktion  
Tel. +49 (0)7525-940 159  
eMail: redaktion@ecv.de  
Gudrun Geppert, Redaktionsassistentin  
Tel. +49 (0)7525-940 159  
eMail: ggeppert@ecv.de  
Christian Hahn, Redakteur  
Tel. +49 (0)7525-940 128  
eMail: chahn@ecv.de

**14 Umfangs-Analyse:**

	2012 = 12 Ausgaben
Gesamtumfang:	2.168 Seiten = 100,0 %
Redaktionsteil	1.649 Seiten = 76,1 %
Anzeigenteil	519 Seiten = 23,9 %
davon: Stellen- und	
Gelegenheitsanzeigen	55 Seiten = 2,5 %
Verlageigene Anzeigen	100 Seiten = 4,6 %
Beihefter	4 Seiten = 0,1 %
Beilagen	20 Stück

**15 Inhalts-Analyse des Redaktionsteils:**

	1.576 Seiten = 100,0 %
<b>Aktuelles / Nachrichten / Info-Börse</b>	269 Seiten = 17,0 %
Aktuelle Aspekte aus Pharma- und Gesundheitspolitik, Marktdaten, Trends und Analysen, Informationen zu Unternehmen, Personen und Veranstaltungen	

**Arzneimittelwesen / Gesundheitswesen / Industrie und Gesellschaft / Technologiemanagement**

	858 Seiten = 54,0 %
europaharm <sup>®</sup> , Management, Unternehmensstrategien, Marketing, Regularien zu GMP, GCP, GLP, Zulassung, Prozess- und Verfahrenstechnologien, Prozessoptimierung, IT, Verpackung, Logistik, Patentwesen, Gesetz und Recht, Auslandsberichterstattung, Gesundheitsökonomie etc.	

**Wissenschaft und Technik**

	449 Seiten = 28,0 %
Originalbeiträge (peer reviewed) sowie Praxis- und Erfahrungsberichte zu Herstellung, Prüfung, Verpackung, Lagerung, Transport, Entwicklung, Analyse, Synthese von Arzneimitteln. Gebäudeautomation, Aspekte zu Qualitätsmanagement, Optimierung von Produktionsabläufen, Validierung, Anlagen- und Laborplanung, Reinraum- und Klimatechnik, IT, Produktinformationen etc.	

**Preis für Pharmatechnik – Call for papers**

Seit Jahrzehnten lobt ECV zusammen mit dem BAH (zuvor auch mit dem BPI) den Preis für Pharmatechnik aus. Die eingereichten Arbeiten aller wissenschaftlichen Autoren, die in der Rubrik „Originale“ veröffentlicht werden, nehmen automatisch an der Zuteilung des gestifteten Preises teil. Die Redaktion freut sich auf Ihre Arbeiten.

pharmind zeichnet sich durch ein einzigartiges Themenspektrum aus, dessen anerkannte inhaltliche Qualität von kompetenten Fachbeiräten sichergestellt wird. Die Redaktion bietet monatlich – neben den ständigen Rubriken – Schwerpunktthemen an, abgestimmt auf Ihren Bedarf, zeitlich passend zu relevanten Branchenevents. Einige Themen sind mehrmals jährlich vorgesehen. Um den hohen Anspruch des Journals auch in Zukunft zu sichern, behält sich die Redaktion vor, eingereichte Beiträge aus dem Redaktionsplan zu nehmen, die seitens der Beiräte mit einer Note schlechter als 2,5 bewertet wurden. Unsere regelmäßigen Leser, allesamt Abonnenten, honorieren diesen Weg mit jahrelanger Treue, was letztendlich Ihnen, den Werbetreibenden zu Gute kommt und ein Umfeld, frei von me-too-Artikeln schafft.

Ausgabe	Anzeigenschluss	Erscheinungstermin	Schwerpunktthemen	Messen / Kongresse
1	10. Jan 14	30. Jan 14	Pharmaverpackung Etikettier- und Kennzeichnungstechnik Logistik: Transport pharmazeutischer Produkte	Pharmapack Paris, 12.-13. Februar 2014 LogiMAT Stuttgart, 25.-27. Februar 2014
2	07. Feb 14	27. Feb 14	Analytik: Dienstleistungen und Technologien Qualitätssicherung Auftragsforschung Regulatory Affairs IT-Lösungen für die Pharmaindustrie	BIO-Europe Spring Turin, 10.-12. März 2014 PerMediCon Köln, 20.-21. März 2014 DIA 26th Annual Euromeeting Wien, 25.-27. März 2014 PBP World Meeting Lissabon 31. März-03. April 2014 analytica München, 01.-04. April 2014
3	10. Mär 14	27. Mär 14	Biotechnologie / biotechnologische Herstellung  Verpackungsmaschinen Outsourcing: Pharmaproduktion/-verpackung	HANNOVER MESSE Hannover, 07.-11. April 2014 interpack Düsseldorf, 08.-14. Mai 2014
4	11. Apr 14	29. Apr 14	Analytik / Qualitätssicherung Pharmaverpackung: Fälschungssicherheit, RFID, Track & Trace Outsourcing: Pharmaproduktion/-verpackung  Kontrollsysteme: Wägetechnik, X-Ray, Verpackungskontrollgeräte	conhIT Berlin, 06.-08. Mai 2014 Control Stuttgart, 06.-09. Mai 2014 interpack Düsseldorf, 08.-14. Mai 2014 CeMAT Hannover, 19.-23. Mai 2014
5	09. Mai 14	28. Mai 14	Herstellung von Wirk- und Hilfsstoffen  Qualifizierung / Validierung Reinraumtechnik / -monitoring Steriltechnik Pharmawasser	MEDTEC Europe Stuttgart, 03.-05. Juni 2014 LOUNGES / Vision Pharma, Stuttgart, 03.-05. Juni 2014 AUTOMATICA / MAINTAIN München, 03.-06. Juni 2014 Chemspec Europe Budapest, 18.-19. Juni 2014
6	11. Jun 14	30. Jun 14	Neues von der interpack: Innovative Geräte und Verfahren Analytik / Qualitätssicherung	
7	11. Jul 14	30. Jul 14	Auftragsforschung Regulatory Affairs IT-Lösungen für die Pharmaindustrie Logistik: Transport pharmazeutischer Produkte	
8	11. Aug 14	28. Aug 14	Analytik: Dienstleistungen und Technologien  Pharmaverpackung Pharmaproduktion Herstellung von Wirk- und Hilfsstoffen	EXPOPHARM München, September 2014 TechnoPharm / POWTECH Nürnberg, 30. September-02. Oktober 2014 BIOTECHNICA Hannover, 07.-09. Oktober 2014 CPhI / ICSE / P-MEC Paris, 07.-09. Oktober 2014 Chillventa Nürnberg, 14.-16. Oktober 2014
9	10. Sep 14	29. Sep 14	Reinraumtechnik / -monitoring Pharmawasser Outsourcing Biotechnologie / biotechnologische Herstellung	TechnoPharm / POWTECH BIOTECHNICA CPhI / ICSE / P-MEC Chillventa
10	10. Okt 14	29. Okt 14	Analytik / Qualitätssicherung  IT-Lösungen für die Pharmaindustrie Auftragsforschung Regulatory Affairs	BIO-Europe München, 10.-12. November 2014 MEDICA / COMPAMED Düsseldorf, 12.-15. November 2014
11	10. Nov 14	27. Nov 14	Neues von der TechnoPharm / POWTECH: Innovative Geräte und Verfahren	
12	05. Dez 14	22. Dez 14	Herstellung von Wirk- und Hilfsstoffen Analytik / Qualitätssicherung	

▶ Copytest-Ausgabe!

▶ Mit WM-Wandplaner!

**1 Auflagenkontrolle:**

keine

**2 Auflagen-Analyse:**

Exemplare pro Ausgabe im Jahresdurchschnitt  
(01. Juli 2012 bis 30. Juni 2013)

<b>Druckauflage:</b>	4.150		
<b>Tatsächlich verbreitete Auflage (tvA):</b>	3.841	davon Ausland:	667
<b>Verkaufte Auflage:</b>	3.385	davon Ausland:	646
• Abonnierte Exemplare:	3.307	davon Mitgliederst.:	-
• Einzelverkauf:	78		
• Sonstiger Verkauf:	-		
<b>Freistücke:</b>	456		
<b>Rest-, Archiv- und Belegexemplare:</b>	309		

**3 Geographische Verbreitungs-Analyse:**

Wirtschaftsraum	Anteil an tatsächlich verbreiteter Auflage	
	%	Exemplare
Inland	82,6	3.174
Ausland	17,4	667
davon Schweiz	7,7	295
davon Österreich	2,7	103
davon restl. Europa	6,4	245
davon ROW	0,6	24
<b>Tatsächlich verbreitete Auflage (tvA)</b>	<b>100,0</b>	<b>3.841</b>

**Kurzfassung der Erhebungsmethode**

- Methode:** Empfänger-Struktur-Analyse durch Dateiauswertung – Totalerhebung
- Grundgesamtheit:** tvA 3.841 = 100 %, in der Untersuchung nicht erfasst 351 = 9,1 %
- Stichprobe:** Totalerhebung
- Zielperson der Untersuchung:** Entfällt
- Zeitraum der Untersuchung:** 07.08.2013
- Durchführung der Untersuchung:** Editio Cantor Verlag GmbH  
Die detaillierte Erhebungsmethode kann unter [www.pharmind.de/erhebungsmethode](http://www.pharmind.de/erhebungsmethode) eingesehen werden.

**1 Anzeigenpreise und Formate:**

Alle Preise zzgl. gesetzlicher Mehrwertsteuer.

Format	Satzspiegel-Formate Breite x Höhe in mm	Anschnitt-Formate Breite x Höhe in mm*	s/w €	2farbig €	4farbig €
2/1 Seite		426 x 303	3.540,-	3.885,-	4.530,-
1/1 Seite	187 x 270	216 x 303	1.840,-	2.185,-	2.830,-
2/3 Seite hoch /quer	122 x 270 / 187 x 178	139 x 303 / 216 x 199	1.330,-	1.675,-	2.320,-
1/2 Seite Juniorpage	125 x 187	146 x 213	1.400,-	1.745,-	2.390,-
1/2 Seite hoch /quer	92 x 270 / 187 x 133	105 x 303 / 216 x 149	995,-	1.340,-	1.985,-
1/3 Seite hoch /quer	61 x 270 / 187 x 88	74 x 303 / 216 x 102	725,-	1.070,-	1.715,-
1/4 Seite hoch /quer	92 x 133 / 187 x 65	105 x 149 / 216 x 78	575,-	825,-	1.275,-
1/8 Seite quer	92 x 65	-	315,-	565,-	1.015,-
2./3./4. Umschlagseite	187 x 270	216 x 303			3.400,-
Links n. Inhaltsverzeichnis	187 x 270	216 x 303			3.400,-

Der Preis einer halbseitigen (und größeren) Stellenanzeige beinhaltet die kostenlose Platzierung im Online-Stellenmarkt von pharmind. Weitere Informationen hierzu finden Sie unter: Website – Porträt / Preise / Werbeformen auf Seite 14.

\* Maße angeschnittener Anzeigen beinhalten 3 mm Beschnittzugabe an den Außenkanten. Produktionstoleranzen erfordern bei angeschnittenen Anzeigen für Texte, Logos etc. mindestens 10 mm (links und rechts) bzw. 5 mm (oben und unten) Abstand von der Beschnittkante.

**2 Zuschläge:  
Platzierungen**

Bindende Platzierungsvorschriften 15 % Zuschlag auf den s/w-Preis  
Platzierung im Textteil Mindestanzeigenformat 1/4 Seite

**Farbe**

Genannte Preise gelten für ISO-Farbe. Farbe wird über Farbzuschlag berechnet, der rabattierbar ist.  
Für die Formate 2/1, 1/1, 2/3, 1/2, 1/3 Seite  
Zuschlag für die 2. + 3. Farbe je € 345,-  
Zuschlag 4farbig € 990,-  
Für die Formate 1/4, 1/8 Seite  
Zuschlag für die 2. + 3. Farbe je € 250,-  
Zuschlag 4farbig € 700,-  
Zuschlag je Sonderfarbe (z.B. HKS oder Pantone) € 520,-

**Format**

Für Anzeigen über Satzspiegel wird kein Anschnittzuschlag erhoben.

**3 Rabatte:**

Bei Abnahme innerhalb eines Insertionsjahres (Beginn mit dem Erscheinen der 1. Anzeige).

Malstaffel		Mengenstaffel	
3 Schaltungen	3 %	3 Seiten	10 %
6 Schaltungen	5 %	6 Seiten	15 %
12 Schaltungen	10 %	12 Seiten	20 %

Technische Kosten, Beilagen und Postkarten sind nicht rabattierbar.

Kombinationen mit TechnoPharm, APVbasics und pharma technologie journal / GMP REPORT auf Anfrage

**4 Rubriken:**

1spaltig, 46 mm breit  
Stellen- und Gelegenheitsanzeigen pro mm € 2,08  
Privates Stellengesuch pro mm € 1,43  
Chiffregebühr Inland / Ausland € 15,-

**5 Sonderwerbformen:**

**Beihefter**

2seitig (Papiergewicht bis 120 g/m<sup>2</sup>) € 2.635,-  
4seitig (Papiergewicht bis 120 g/m<sup>2</sup>) € 3.935,-  
Andere Umfänge und Gewichte auf Anfrage.  
Liefern Sie Beihefter im unbeschnittenen Format 216 x 307 mm an. Berücksichtigen Sie einen Fräsrand im Bund von 2 mm, am Kopf von 5 mm.

**Beilagen**

Bis 20 g (inkl. Postgebühr) € 1.785,-  
Bis 30 g (inkl. Postgebühr) € 1.935,-  
Andere Gewichte: auf Anfrage

**Beikleber**

Postkarten (inkl. Klebekosten) € 1.045,-  
Trägeranzeige: 1/1 Seite auf Anfrage  
Andere Werbemittel: auf Anfrage

Banderolen, Advertorials, Promotion u.a. auf Anfrage

**6 Kontakt:**

Judith Scheller Tel. +49 (0)7525-940 112  
eMail: jscheller@ecv.de  
Sandra Benzinger Tel. +49 (0)7525-940 115  
eMail: sbenzinger@ecv.de  
Anett Neumann Tel. +49 (0)7525-940 111  
eMail: aneumann@ecv.de  
Monika Kümmerle Tel. +49 (0)7525-940 132  
Disposition eMail: mkuemmerle@ecv.de  
Eva Wendt Verlagsbüro Eva Wendt  
Soltaustraße 6, 21029 Hamburg  
Tel. +49 (0)40-7 219 039  
Fax: +49 (0)40-7 219 518  
eMail: verlagsbuero-evawendt@t-online.de  
Nielsen I (PLZ 20000-29999)



Judith Scheller



Sandra Benzinger



Anett Neumann

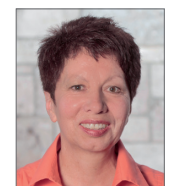

Monika Kümmerle

**7 Zahlungsbedingungen:**

10 Tage nach Rechnungsdatum 2 % Skonto,  
30 Tage nach Rechnungsdatum netto ohne Abzug.

**Bankverbindungen:**

Commerzbank Friedrichshafen Kto. 1 708 080 BLZ 651 400 72  
IBAN: DE21 6514 0072 0170 8080 00 SWIFT-BIC: COBADEFF651  
Landesbank Baden-Württemberg Kto. 4 508 560 BLZ 600 501 01  
IBAN: DE57 6005 0101 0004 5085 60 SWIFT-BIC: SOLADEST  
Postbank Stuttgart Kto. 29 487 703 BLZ 600 100 70  
IBAN: DE08 6001 0070 0029 4877 03 SWIFT-BIC: PBNKDEFF600

**Beihefter:**

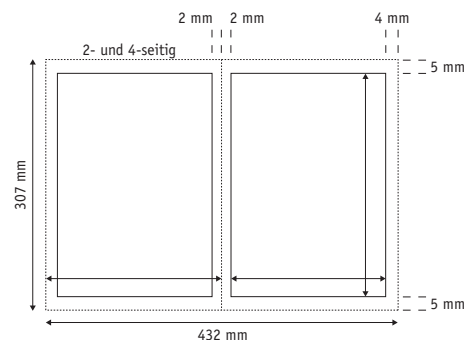

**Beikleber:**

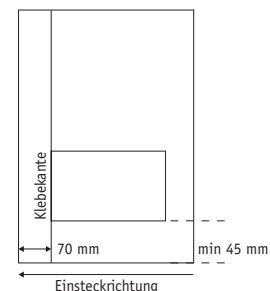

**1 Zeitschriftenformat:**

DIN A4, 210 mm breit x 297 mm hoch,  
unbeschnitten 216 mm breit x 303 mm hoch

**Satzspiegel**

187 mm breit x 270 mm hoch (Anzeigenteil), 4 Spalten à 46 mm

**2 Druck- und Bindeverfahren:**

Bogen-Offsetdruck, Klebebindung

**3 Datenübermittlung:**

eMail: anzeigen@ecv.de  
CD-ROM / DVD: ECV · Editio Cantor Verlag GmbH  
Monika Kümmerle  
Baendelstockweg 20, 88326 Aulendorf (Germany)

**4 Datenformate:**

Druckunterlagen bitte als PDF/X-Dokument und mit farbechtem Proof. Weitere Hinweise unter [www.pharmind.de/druckunterlagen](http://www.pharmind.de/druckunterlagen).

**5 Farben:**

Druckfarben (CMYK) nach DIN / ISO 12647-2, Sonderfarben sind nach Absprache möglich.

**6 Proof:**

Farbechtes Proof nach „Medienstandard Druck“ (bvdn). Digital erstellte Prüfdrucke müssen zur Kontrolle der Farbechtheit den FOGRA Medienkeil enthalten (kostenpflichtig zu beziehen bei [www.fogra.org](http://www.fogra.org)). Andrucke müssen einen offiziellen Druckkontrollstreifen aufweisen.

**7 Datenarchivierung:**

Daten werden archiviert, unveränderte Wiederholungen sind deshalb in der Regel möglich. Eine Datengarantie wird jedoch nicht übernommen.

**8 Gewährleistung:**

Bei Anlieferung von unvollständigen oder abweichenden Daten (Texte, Farben, Abbildungen) übernehmen wir keine Haftung für das Druckergebnis. Fehlbelichtungen aufgrund von unvollständigen oder fehlerhaften Dateien, falschen Einstellungen oder unvollständigen Angaben werden berechnet. Dies gilt auch für zusätzliche Satz- oder Reparaturen sowie für fehlerhaft erstellte Proofs.

**9 Kontakt:**

**Verlag**  
Monika Kümmerle, Disposition  
Tel. +49 (0)7525-940 132  
eMail: anzeigen@ecv.de

**Druckerei**

Lieferanschrift für Einhefter, Beilagen und Postkarten:  
Holzmann Druck GmbH & Co. KG  
Gewerbestraße 2  
86825 Bad Wörishofen  
Tel. +49 (0)8247-993 0  
Bitte mit Vermerk: pharmind Ausgabe ... / 2014

Benötigte Liefermenge: 4.150 Exemplare

**Anzeigenformate:**

2/1 Seite, angeschnitten  
B426 x H303 mm

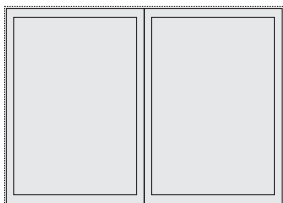

1/1 Seite  
B187 x H270 mm

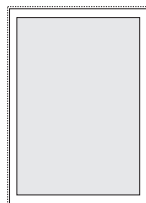

1/1 Seite, angeschnitten  
B216 x H303 mm

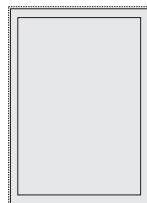

2/3 Seite hoch  
B122 x H270 mm

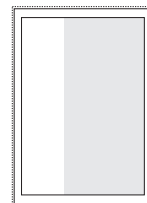

2/3 Seite hoch, angeschnitten  
B139 x H303 mm



2/3 Seite quer  
B187 x H178 mm

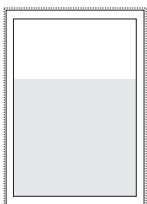

2/3 Seite quer, angeschnitten  
B216 x H199 mm

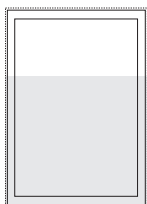

1/2 Seite hoch  
B92 x H270 mm

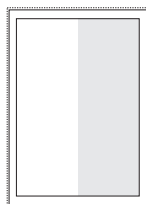

1/2 Seite hoch, angeschnitten  
B105 x H303 mm

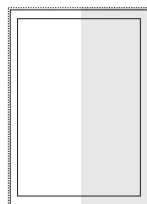

1/2 Seite quer  
B187 x H133 mm

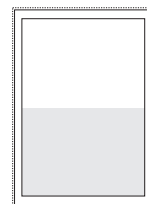

1/2 Seite quer, angeschnitten  
B216 x H149 mm

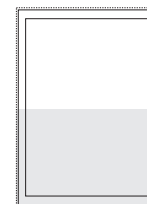

1/2 Seite Juniorpage, angeschnitten  
B146 x H213 mm

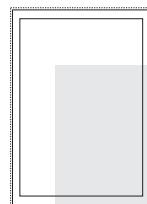

1/3 Seite hoch  
B61 x H270 mm

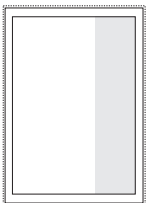

1/3 Seite hoch, angeschnitten  
B74 x H303 mm

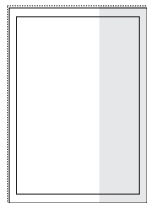

1/3 Seite quer  
B187 x H88 mm

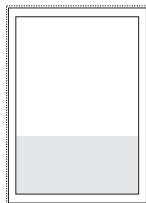

1/3 Seite quer, angeschnitten  
B216 x H102 mm

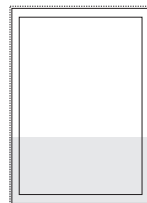

1/4 Seite hoch  
B92 x H133 mm

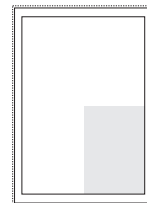

1/4 Seite quer  
B187 x H65 mm

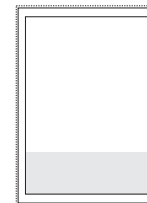

1/8 Seite quer  
B92 x H65 mm

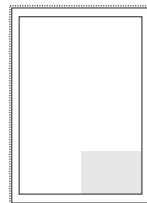

**Verbreitung nach Branchen**

	%	Exemplare
Pharmabranche (inkl. Biotech-Unternehmen)	62,5	2.401
Lohnherstellung, -verpackung	6,2	239
Auftragsforschung, -analytik (CRO)	6,3	242
Chemische Industrie	4,5	173
Anlagen-, Apparate- und Maschinenbau	4,7	179
Universitäten und Fachhochschulen	3,2	123
Institutionen aus öffentlichen und staatlichen Bereichen des Arzneimittel-, Gesundheits- und Sozialwesens	2,2	84
Consulting-Unternehmen	2,4	93
andere Branchen	2,8	106
nicht bekannt / nicht erfassbar	5,2	201
	100,0	3.841

**Verbreitung nach Positionen / Aufgabenbereichen**

	%	Exemplare
Inhaber, Vorstände, Geschäftsführer	21,2	814
Bereichsleiter, Abteilungsleiter aus Herstellung / Produktion und Verpackung	20,3	779
Bereichsleiter, Abteilungsleiter aus Forschung und Entwicklung	18,1	696
Bereichsleiter, Abteilungsleiter aus EDV, Supply Chain Management, Einkauf, Marketing, Vertrieb	8,6	329
Bereichsleiter, Abteilungsleiter im Qualitätsmanagement, Validierung	7,6	298
Führungskräfte im Bereich Regulatory Affairs	5,6	215
weitere kaufmännische und technische Fachkräfte	6,4	247
Hochschullehrer, wissenschaftliche Mitarbeiter	2,6	98
Mitarbeiter von Behörden und Ministerien	2,1	81
Berater	2,3	87
Sonstige	0,7	26
nicht bekannt / nicht erfassbar	4,5	171
	100,0	3.841

**Seit wieviel Jahren lesen Sie pharmind?**

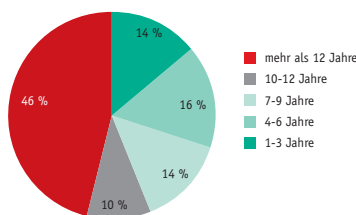

70 % der Empfänger von pharmind lesen den Titel seit mehr als 7 Jahren. Das sind treue Abonnenten, zu denen Sie einen langfristigen Kontakt aufbauen und pflegen können.

**Wieviele der letzten 12 Ausgaben haben Sie gelesen?**

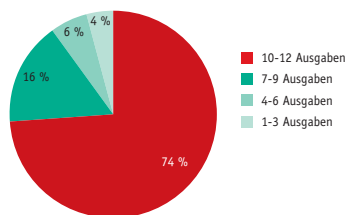

74 % der Leser nehmen nahezu alle Ausgaben zur Hand. Mit kontinuierlicher Anzeigenwerbung können Sie einen exzellenten Werbedruck aufbauen.

**Wie intensiv lesen Sie die einzelnen Ausgaben?**

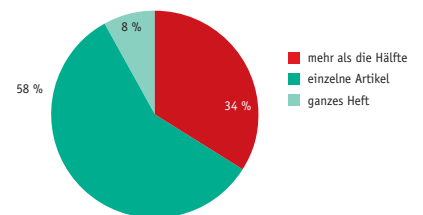

Das breite Themenspektrum lädt zum selektiven Lesen ein, dennoch lesen sogar 34 % über die Hälfte des Hefts. Ihre im Kontext platzierten Anzeigen treffen also genau den am Thema Interessierten.

**Wie lange lesen Sie im Durchschnitt in einer Ausgabe?**

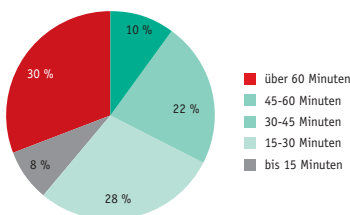

62 % lesen länger als 30 Minuten in pharmind, 30 % sogar über eine Stunde! Nur „Must-Have“-Informationen werden derart ausführlich aufgenommen. Ein Plus für die Kontaktchance Ihrer Anzeige.

**Wer liest in Ihrem Umfeld noch pharmind?**

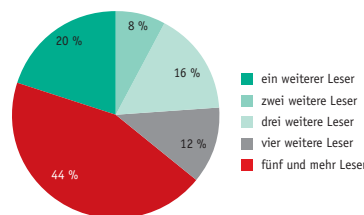

Die Reichweite des Titels ist ein Vielfaches der verbreiteten Auflage. Hochgerechnet informieren sich jeden Monat über 13.000 Leser aus pharmind. Das multipliziert die Kontaktchance Ihrer Anzeige.

**Recherchieren Sie als Abonnent im pharmind Online-Archiv?**

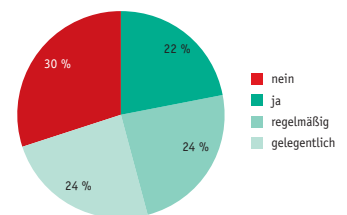

70 % der Empfänger nutzen die Online-Recherche von pharmind. Das drückt sich auch in den erstaunlichen Artikel-Downloads aus. Im Betrachtungszeitraum 01.07.12-30.6.13 wurden 47.112 Beiträge geladen. Ihr Banner ist hier perfekt platziert.

Quelle: Leserbefragung pharmind, Ausgabe 5 / 13



**1 Web-Adresse:**

www.pharmind.de

**2 Kurzcharakteristik:**

Volltextrecherche in allen Beiträgen der Fachzeitschrift pharmind seit dem Jahr 1999. Exklusiver Stellenmarkt und umfangreicher Terminkalender. Ausführliches b2b – Forum für Kontakte mit umfangreichen Features (siehe Seite 17).

**3 Zielgruppe:**

Entscheider und Multiplikatoren aus der Pharma-Industrie und ihrem Umfeld.

**4 Verlag:**

Siehe Seite 3, Pos. 10.

**Ansprechpartner Redaktion**

Claudius Arndt, Chefredaktion  
Tel. +49 (0)7525-940 159  
eMail: redaktion@ecv.de

**Ansprechpartner Online-Werbung**

Judith Scheller, Verkaufsleitung  
Tel. +49 (0)7525-940 112  
eMail: jscheller@ecv.de

**1 Preise und Werbeformen:**

Alle Preise verstehen sich zzgl. der gesetzlichen MwSt.

Werbeform	Platzierung	Format	Datenvolumen	Preis pro Monat (€)
Banner	Homepage	468 x 60	50 kB	500,-
Banner	Homepage	234 x 60	50 kB	470,-
Banner	in Rubriken	468 x 60	50 kB	450,-
Banner	in Rubriken	234 x 60	50 kB	420,-
Teaserbox	Homepage	140 x 280	50 kB	500,-
Teaserbox	Homepage	140 x 140	50 kB	470,-
Skyscraper	Homepage	200 x 600	50 kB	800,-
Skyscraper	in Rubriken	200 x 600	50 kB	700,-
Content Ad	auf Anfrage	420 x 140	50 kB	600,-
Anzeige	Stellenmarkt*	Eintrag	-	600,-

**2 Rabatte:**

Malstaffel 3 x 3 % 6 x 5 % 9 x 10 % 12 x 15 %

**3 Rubriken:**

Stellenmarkt, Veranstaltungen, Online-Recherche, weitere auf Anfrage.  
\*Laufzeit Stellenanzeige 8 Wochen, Online only, Online first möglich, in Verbindung mit Print ab 1/2 Seite kostenlos, kleinere Formate gegen Aufpreis von € 450,-.

**4 Zahlungsbedingungen:**

Siehe Blatt Fachzeitschrift P, Position 7, Seite 9.



**1 Dateiformate:**

GIF, JPG, max. 50 kB

**2 Lieferadresse:**

Bitte senden Sie die Werbemittel für Ihre Kampagne an folgende eMail-Adresse: anzeigen@ecv.de.

**3 Lieferfrist:**

3 Tage vor Kampagnenbeginn. Mit diesen Vorlaufzeiten haben wir gemeinsam ausreichend Zeit, die Formate zu testen und eine sichere Auslieferung der Kampagne zu gewährleisten. Verzögerungen durch verspätete Anlieferungen gehen ansonsten nicht zu unseren Lasten.

Bei der Anlieferung benötigen wir die erforderlichen Meta-Informationen: Kundenname, Kampagnenname, Buchungszeitraum, belegte Site, Platzierung auf der Site, Werbeformat, Ansprechpartner für Rückfragen, Motivname (optional), Klick-URL.

**4 Ansprechpartner:**

Monika Kümmerle  
Tel. +49 (0)7525-940 132  
eMail: mkuemmerle@ecv.de



**1 Bannerformate:**

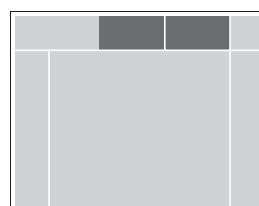

Halfsize, 234 x 60 px, max. 50 kB

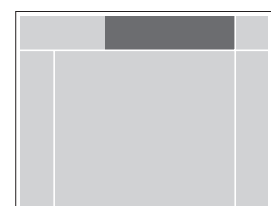

Fullsize, 468 x 60 px, max. 50 kB

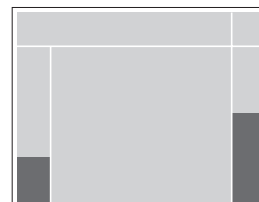

Teaserbox, 140 x 140 px, max. 50 kB  
140 x 280 px, max. 50 kB

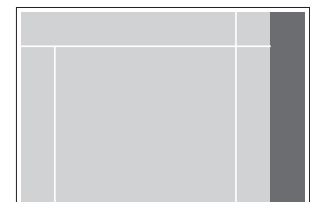

Skyscraper, 200 x 600 px, max. 50 kB

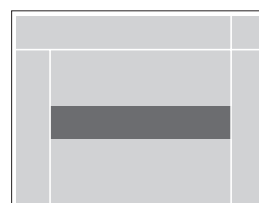

Content Ad, 420 x 140 px, max. 50 kB

Video Ad und weitere Formate auf Anfrage möglich.



**1 Zugriffskontrolle:**

Keine

Aktuelle Daten und Details erhalten Sie gerne auf Anfrage.

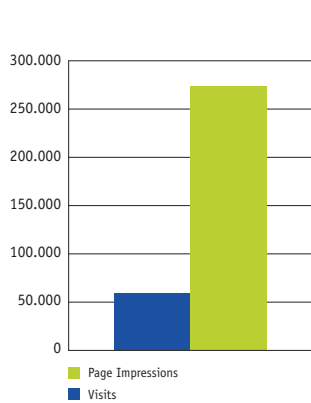

www.ecv.de



www.pharmind.de

**2 Nutzungsdaten:**

Betrachtungszeitraum vom 01.07.2012 - 30.06.2013

Visits: 61.344

Page Impressions: 274.977

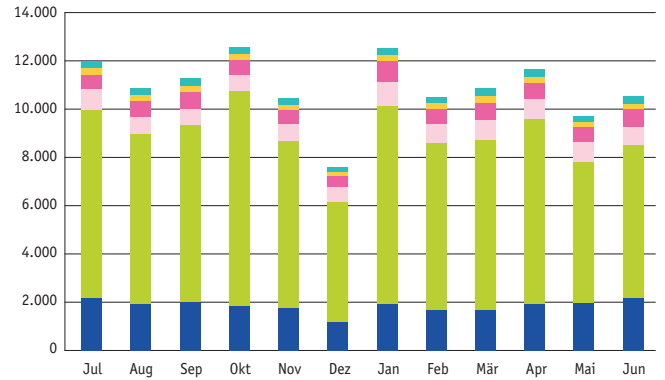

**1 Web-Adresse:**

www.b2b.pharmind.de

**2 Kurzcharakteristik:**

Das b2b-Forum ist gegliedert in die Teile Unternehmensdaten, Kontaktaufnahme und Präsentation.

Der Basiseintrag beinhaltet die Kontaktdaten rund um das Unternehmen, inkl. Ansprechpartner und Firmenportrait. Zur Kontaktaufnahme stehen darüber hinaus ein Formular und Routenplaner zur Verfügung. Highlight ist der Präsentationsteil, der in pharmind veröffentlichte Anzeigen sowie zusätzlich Videos und Fotos darstellt. Dazu gehört auch ein Downloadbereich, der Platz zum Laden von Katalogen, Prospekten, Datenblättern usw. lässt.

**Unternehmen, die sich im b2b-Forum eintragen, werden automatisch im Rahmen der verlagsübergreifenden Suchfunktion bei relevanten Suchanfragen als Treffer gelistet und mit Logo angezeigt.**

**3 Zielgruppe:**

Entscheider und Multiplikatoren aus der Pharma-Industrie und ihrem Umfeld.

**4 Verlag:**

Siehe Seite 3, Pos. 10.

**5 Ansprechpartner:**

Judith Scheller, Verkaufsleitung  
Tel. +49 (0)7525-940 112  
eMail: jscheller@ecv.de

**6 Preise:**

b2b-Basiseintrag € 1.000,- p.A. (ohne Foto-, Video-, Download-Bereich)  
b2b-Premieeintrag € 1.500,- p.A. (mit Foto-, Video-, Download-Bereich)

Anzeigen-Kunden von pharmind erhalten einen Rabatt von 50 %. Der Eintrag verlängert sich jeweils um ein Jahr zum gültigen Listenpreis, wenn er nicht drei Monate vor Vertragsende schriftlich gekündigt wird.

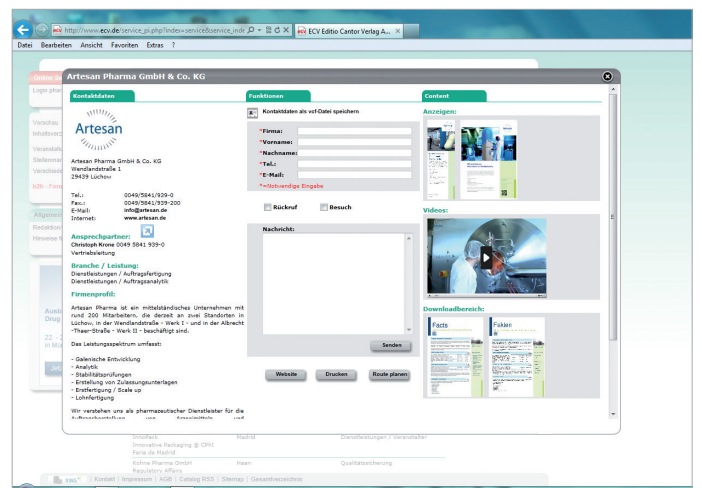

**1 Name:**

pharmind Infoletter

**2 Kurzcharakteristik:**

Der Infoletter regt zum Lesen der aktuellen und kommenden Ausgabe der Zeitschrift an, hebt Schwerpunkte hervor und lädt damit zur Recherche ein. Die Empfänger finden darüber hinaus zeitnahe Veranstaltungen, neue Stellenangebote, interessante Produkte aber auch Zulassungen, Verkäufe oder Patentanmeldungen. Presseschau und Video des Monats zeigen die Branche aus anderen Blickwinkeln, immer seriös, aber auch mit einem Augenzwinkern.

**3 Zielgruppe:**

Abonnenten und registrierte Interessenten der Zeitschrift pharmind erhalten den monatlichen Newsletter. Die Leser sind Entscheider und Multiplikatoren aus der Pharma-Industrie und ihrem Umfeld.

**4 Erscheinungsweise:**

monatlich, zur Monatsmitte, ergänzend zur Fachzeitschrift Verbreitung

1.427 Abonnenten  
5.132 Interessenten

**5 Verlag**

Siehe Seite 3, Pos. 10

**Ansprechpartner Redaktion**  
Claudius Arndt, Chefredaktion  
Tel. +49 (0)7525-940 159  
eMail: redaktion@ecv.de

**Ansprechpartner Online-Werbung**  
Judith Scheller, Verkaufsleitung  
Tel. +49 (0)7525-940 112  
eMail: jscheller@ecv.de

**1 Preise und Werbeformen:**

Alle Preise verstehen sich zzgl. der gesetzlichen MwSt.

Werbeform	Platzierung	Format	Daten-volumen	Preis in €
Banner	zwischen den Rubriken	468 x 60	50 kB	450,-
Video	zwischen den Rubriken	FVL	max. 10 MB	auf Anfrage

**2 Rabatte:**

Malstaffel 3 x 3 % 6 x 5 % 9 x 10 % 12 x 15 %

**3 Zahlungsbedingungen:**

Siehe Seite 9, Pos 7

**Abonnenten:**

Öffnungsrate im Jahresdurchschnitt – 103 %! D.h. der Infoletter wird mehrfach geöffnet, vom Empfänger selbst oder von einem Kollegen, dem der Infoletter weitergeleitet wurde. Klickrate im Jahresdurchschnitt: 16 %!

**Interessenten:**

Öffnungsrate im Jahresdurchschnitt – 52 %! Klickrate im Jahresdurchschnitt: 21 %!

Die Klicks verteilen sich bei Abonnenten wie Interessenten auf 23 % redaktionelle Inhalte und 77 % werbliche Inhalte. Werbliche Inhalte sind Banner, Stellenmarkt, Veranstaltungen, Zulassungen, Videos u.ä.

**1 Dateiformate:**

Grafik (GIF, JPG, max. 50 kB), Video (FLV)

**2 Lieferadresse:**

Bitte senden Sie die Werbemittel für Ihre Kampagne an folgende eMail-Adresse: anzeigen@ecv.de.

**3 Lieferfrist:**

3 Tage vor Versand

**4 Ansprechpartner:**

Monika Kümmerle  
Tel. +49 (0)7525-940 132  
eMail: mkuemmerle@ecv.de



**1 Name:**  
ECVINSIGHTS!

**2 Kurzcharakteristik:**  
Insights! From inside.

Die neue Buchreihe ECVINSIGHTS! verbindet das, was von jeher zusammen gehört: das fachliche Know-how und die Unternehmen, die es anwenden, anbieten und weiterentwickeln.

Jedes Buch / eBook der neuen Reihe greift ein konkretes Thema auf, das Thema des publizierenden und finanzierenden Unternehmens. Verständlich, kompakt und neutral gibt das Buch dem Leser erste Einblicke in das Thema. So wird prägnant Basiswissen vermittelt und gleichzeitig auf das Know-how des Unternehmens gezielt aufmerksam gemacht.

Als kompetenter Partner steht dem Unternehmen der ECV zur Seite. Er sichert die Qualität und unterstützt die Verbreitung des Buches. Alle Details erfahren Sie unter [www.insights.ecv.de](http://www.insights.ecv.de).

Your Knowledge. Your Book. Insights!

**3 Zielgruppe:**

Fach- und Führungskräfte, die in kurzer Zeit die Grundlagen eines Bereichs kennenlernen und sich Basiswissen zu einem Thema verschaffen müssen. Alle, die auf das Know-how eines Unternehmens aufmerksam werden sollen.

**4 Verlag:**

Siehe Seite 3, Pos. 10

**7 Formate und Preise:**

**Formate**

Druck: 120 x 185 mm, vollständig 4-farbig,  
Digital: Reflowable-eBook

Druckauflage	500	1.000	1.500	2.000
Umfang	Ex.	Ex.	Ex.	Ex.
84 Seiten	€ 14.600	€ 15.100	€ 15.600	€ 16.100
100 Seiten	€ 15.100	€ 15.600	€ 16.100	€ 16.600
116 Seiten	€ 15.800	€ 16.400	€ 16.950	€ 17.450

Weitere Auflagen und Umfänge auf Anfrage

**8 Zahlungsbedingungen:**

Siehe Blatt Fachzeitschriften Seite 9, Pos. 7



**5 Ansprechpartner:**

**Redaktion / Lektorat**

Sybille Glatz, Programmleitung  
Tel.: +49 (0) 7525 940 122  
eMail: [sglatz@ecv.de](mailto:sglatz@ecv.de)

**Verkauf**

Lara Lehmann  
Tel.: +49 (0) 8191 985 78 11  
eMail: [lehmann@ecv.de](mailto:lehmann@ecv.de)

**6 Promotionpaket / Nebenleistungen:**

- b2b Eintrag für ein Jahr
- Banner mit zwei Wiederholungen im pharmind-Infoletter
- Banner auf [www.ecv.de](http://www.ecv.de) für einen Monat
- Pressemitteilung zum Erscheinungstermin
- Aufnahme in ECV Shop / ebook in alle relevanten eBook-Shops
- ISBN-Nummer inkl. ONIX-Meldung beim Buchhandel
- Präsentation auf Messen mit ECV-Beteiligung
- Präsentation in Eigenanzeigen (nach Möglichkeit)
- eBook-Download auf Unternehmens-Website zur Lead-Generierung

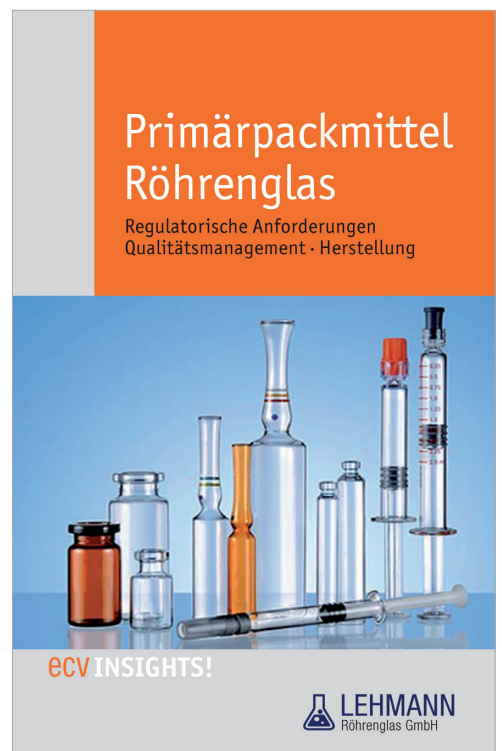
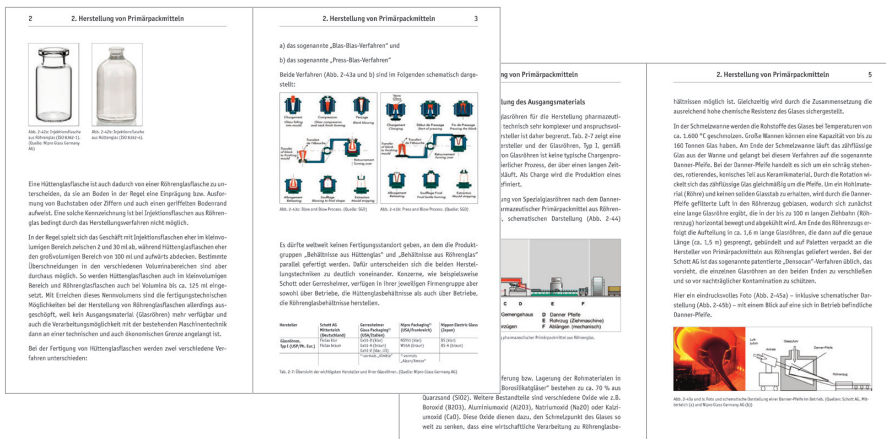

**I. Geltungsbereich, Definitionen**

- Die nachstehenden Allgemeinen Geschäftsbedingungen (nachfolgend kurz „AGB“) von ECV – Editio Cantor Verlag für Medizin und Naturwissenschaften GmbH (nachfolgend kurz „ECV“) gelten ausschließlich für jeden mit ECV abzuschließenden Werbevertrag; entgegenstehende oder von den AGB abweichende Bedingungen des Auftraggebers erkennt ECV nicht an, es sei denn, ECV hätte ausdrücklich schriftlich ihrer Geltung zugestimmt. Die AGB gelten auch dann, wenn ECV in Kenntnis entgegenstehender oder von den AGB abweichender Bedingungen des Auftraggebers Leistungen gegenüber dem Auftraggeber vorbehaltlos erbringt.
- Die AGB gelten nur gegenüber Unternehmern im Sinn von § 310 I BGB und für alle gegenwärtigen und zukünftigen mit dem Auftraggeber zustande gekommenen Geschäfte.
- „Werbevertrag“ im Sinne dieser AGB ist jeder Vertrag zwischen ECV und einem Auftraggeber über die Veröffentlichung einer oder mehrerer Anzeigen oder anderer Werbemittel (nachfolgend kurz „Anzeigen“) in einer Druckschrift oder in einer elektronischen Publikation zum Zweck der Verbreitung.
- „Dauerabschluss“ ist jeder Werbevertrag über die Veröffentlichung eines bestimmten Anzeigenvolumens innerhalb eines vereinbarten Zeitraumes.
- Änderungen dieser AGB werden dem Auftraggeber schriftlich, per Telefax oder per E-Mail mitgeteilt. Widerspricht der Auftraggeber solchen Änderungen nicht innerhalb von vier Wochen nach Zugang der Mitteilung, gelten die Änderungen als vereinbart. Auf das Widerspruchsrecht und die Rechtsfolgen des Schweigens wird der Auftraggeber im Falle der Änderung der AGB gesondert hingewiesen.

**II. Vertragsschluss, Annahme**

- Die Annahme eines Angebots für den Kauf von Online-Kontingenten durch ECV kann durch eine per E-Mail, Fax oder Brief versandte Auftragsbestätigung erfolgen; die Annahme des Angebots für die Buchung eines Print-Eintrags erfolgt durch gesonderte Auftragsbestätigung per Fax oder Brief.
- ECV behält sich vor, Auftragsaufträge – auch einzelne Abrufe im Rahmen eines Dauerabschlusses – und Beilagenaufträge wegen ihres Inhalts, ihrer Herkunft oder der technischen Form, nach einheitlichen, sachlich gerechtfertigten Grundsätzen des Verlages abzulehnen, wenn deren Inhalt gegen Gesetze oder behördliche Bestimmungen verstößt oder die Veröffentlichung für ECV unzumutbar wäre. Dies gilt auch für Aufträge, die bei Geschäftsstellen, Annahmestellen oder Vertretern von ECV aufgegeben werden. Beilagenaufträge sind für den Verlag erst nach Vorlage eines Modells der Beilage und deren Billigung bindend. Beilagen, die durch Format oder Aufmachung beim Leser den Eindruck eines Bestandteils der Zeitung oder Zeitschrift erwecken oder Fremdanzeigen enthalten, werden nicht angenommen.
- Die Ablehnung eines Auftrages durch ECV wird dem Auftraggeber unverzüglich mitgeteilt.

**III. Bestimmungen für die Veröffentlichung von Anzeigen**

- Die Berechtigung zum Abrufen von Anzeigen gemäß dem gebuchten Kontingent ist zeitlich befristet auf 12 Monate, gerechnet ab dem Tag der Buchung. Nutzt der Auftraggeber innerhalb dieses Zeitraums nicht die Möglichkeit zur Veröffentlichung im gebuchten Umfang, verfällt die Berechtigung ohne Anspruch auf Kostenrückerstattung für noch nicht voll ausgeschöpfte Kontingente.  
Bei Dauerabschlüssen ist der Auftraggeber berechtigt, innerhalb der vereinbarten bzw. der in Ziffer III. Abs. 1 genannten Frist auch über die im Auftrag genannte Anzeigenmenge hinaus weitere Anzeigen zu buchen.
- Wird ein Auftrag aufgrund von Umständen, die ECV nicht zu vertreten hat, nicht oder nicht vollständig erfüllt, so hat der Auftraggeber, unbeschadet etwaiger weiterer Rechtspflichten, den Preis zu entrichten, welcher für die tatsächlich von ECV erbrachten Leistungen zu entrichten gewesen wäre. Werden von ECV ab einem bestimmten Auftragsvolumen Preisnachlässe gewährt, so richtet sich der zu gewährende Preisnachlass nach dem Volumen der tatsächlich erbrachten Leistungen. Keine Zahlungspflicht des Auftraggebers besteht, soweit die Nichterfüllung des Auftrages auf höherer Gewalt im Risikobereich des Verlages beruht.
- Bei der Errechnung der Abnahmemengen werden Text-Millimeterzeilen dem Preis entsprechend in Anzeigen-Millimeter umgerechnet.
- Sind keine besonderen Größenvorschriften gegeben, so wird die nach Art der Anzeige übliche tatsächliche Abdruckhöhe der Berechnung zugrunde gelegt.
- Aufträge für Anzeigen und Fremdbeilagen, die erklärtermaßen ausschließlich in bestimmten Nummern, bestimmten Ausgaben oder an bestimmten Plätzen der Druckschrift veröffentlicht werden sollen, müssen so rechtzeitig beim Verlag eingehen, dass dem Auftraggeber noch vor Anzeigenschluss mitgeteilt werden kann, ob der Auftrag auf die gewünschte Art und Weise auszuführen ist.
- Für die rechtzeitige Zurverfügungstellung des Anzeigentextes und einwandfreier Druckvorlagen oder der Beilagen ist der Auftraggeber verantwortlich. Für erkennbar ungeeignete oder beschädigte Druckunterlagen fordert ECV vom Auftraggeber unverzüglich Ersatz an.
- ECV führt den Auftrag in der für den belegten Titel üblichen Druckqualität im Rahmen der durch die Druckunterlagen gegebenen Möglichkeiten aus. Druckvorlagen auf schwererem Papier und/oder Kunstdruckpapier können beim Druckergebnis in der Qualität nicht mit dem Auftragspapier verglichen werden.
- Rubrizierte Anzeigen werden, soweit nicht ausdrücklich etwas Abweichendes vereinbart ist, in der jeweiligen Rubrik abgedruckt.
- Druckunterlagen werden nur auf besondere Anforderung des Auftraggebers an diesen zurückgesandt. Die Pflicht zur Aufbewahrung von Druckunterlagen endet drei Monate nach Kündigung oder anderweitiger Beendigung des Auftrages.
- Anzeigen, die aufgrund ihrer redaktionellen Gestaltung nicht als Anzeigen erkennbar sind, werden als solche von ECV mit dem Wort „Anzeige“ deutlich gekennzeichnet.
- Der Auftraggeber gestattet ECV, die Anzeigen online auf der Website des Verlages und seiner Titel sowie offline (z.B. auf CD-ROM, DVD, Papier-Präsentation, Nachdrucke) zu vervielfältigen und zu verbreiten.
- Der Auftraggeber hat bei ganz oder teilweise unleserlichem, unrichtigem oder bei unvollständigem Abdruck der Anzeige Anspruch auf Nacherfüllung in dem Ausmaß, in dem der Zweck der Anzeige beeinträchtigt wurde. Lässt ECV eine ihm hierfür gesetzte, angemessene Frist verstreichen, oder ist die Ersatzanzeige ebenfalls nicht einwandfrei, so kann der Auftraggeber nach seiner Wahl den Preis mindern oder vom Vertrag zurücktreten.
- Probeabzüge werden nur auf ausdrücklichen Wunsch des Auftraggebers geleistet. Der Auftraggeber trägt die Verantwortung für die Richtigkeit der zurückgesandten Probeabzüge. Bei Übersendung der Probeabzüge setzt ECV eine Frist zur Mitteilung von Änderungen. Ausschließlich Änderungswünsche, die innerhalb dieser Frist eingehen, können von ECV berücksichtigt werden.
- Auf Wunsch des Auftraggebers liefert ECV mit der Rechnung einen Anzeigenbeleg. Je nach Art und Umfang des Auftrages kann ECV nach seiner Wahl den Beleg durch Übersendung als Anzeigenausschnitt, als Belegseite oder als vollständige Belegnummer erbringen. Wird eine besondere Form des Anzeigenbeleges gewünscht, so wird ECV dies berücksichtigen. Eine Rechtspflicht, den Anzeigenbeleg in der vom Auftraggeber gewünschten Form zu erbringen, besteht jedoch nicht. Kann ein Anzeigenbeleg von ECV nicht mehr beschafft werden, so tritt an seine Stelle die rechtsverbindliche Bescheinigung von ECV über die Veröffentlichung und Verbreitung der Anzeige.
- ECV haftet nicht für die vom Auftraggeber eingestellten Inhalte oder die im Inhalt enthaltenen Behauptungen über Produkte und/oder Leistungen des Auftraggebers. Mögliche wettbewerbsrechtliche, urheberrechtliche, markenrechtliche, datenrechtliche oder sonstige Rechtsverstöße von Maßnahmen liegen in der Verantwortung des Auftraggebers. Der Auftraggeber hält ECV von

jedigen Ansprüchen Dritter frei. Die Freistellung ist hinsichtlich der Kosten beschränkt auf die gesetzlichen Anwaltsgebühren. Ein etwaiger Vergleich zwischen ECV und dem Anspruchsteller unterliegt dem Zustimmungsvorbehalt des Auftraggebers.

**IV. Chiffreanzeigen**

- Bei Chiffreanzeigen wendet der Verlag für die Verwahrung und rechtzeitige Weitergabe der Einsendungen die Sorgfalt eines ordentlichen Kaufmanns an. Einschreibebriefe und Eilbriefe auf Chiffreanzeigen werden nur auf dem normalen Postweg weitergeleitet.
- Eingänge auf Chiffreanzeigen werden vier Wochen lang aufbewahrt. Zuschriften, die nicht innerhalb dieser Frist abgeholt werden, werden von ECV vernichtet. ECV kann einzelvertraglich das Recht eingeräumt werden, die eingehenden Angebote anstelle und im erklärten Interesse des Auftraggebers zu öffnen. Briefe, die das zulässige Format DIN A 4 (Gewicht bis zu 500g) überschreiten, sowie Waren, Bücher, Katalogsendungen und Päckchen sind von der Weiterleitung ausgeschlossen und werden nicht entgegengenommen. Eine Entgegennahme und Weiterleitung kann im Einzelfall vereinbart werden, wenn der Auftraggeber die hierbei entstehenden Kosten und Gebühren übernimmt.

**V. Haftung**

- Reklamationen müssen, wenn es sich um offensichtliche Mängel handelt, innerhalb von vier Wochen nach Eingang von Rechnung und Beleg schriftlich geltend gemacht werden. Für die Einhaltung der Mängelanzeigefrist ist der Zeitpunkt des Eingangs der Mängelanzeige bei ECV maßgeblich.
- Eine Haftung von ECV – gleich aus welchem Rechtsgrund – tritt nur ein, wenn der Schaden 1. durch schuldhaftes Verletzung einer der Kardinalpflichten oder wesentlichen Nebenpflichten in einer das Erreichen des Vertragszwecks gefährdenden Weise verursacht worden ist oder 2. auf grobe Fahrlässigkeit oder Vorsatz von ECV zurückzuführen ist.
- Haftet ECV gemäß Ziffer V. Abs. 1 Nr. 1 für die Verletzung einer wesentlichen Vertragspflicht, ohne dass grobe Fahrlässigkeit oder Vorsatz vorliegen, so ist die Haftung auf denjenigen Schadensumfang begrenzt, mit dessen Entstehen ECV bei Vertragsschluss aufgrund der ihm zu diesem Zeitpunkt bekannten Umstände typischerweise rechnen musste. Dies gilt in gleicher Weise für Schäden, die aufgrund von grober Fahrlässigkeit oder Vorsatz von Mitarbeitern der Beauftragten von ECV verursacht werden, welche nicht zu dessen Geschäftsführern oder leitenden Angestellten gehören. Schadensersatzansprüche aus Unmöglichkeit der Leistung und Verzug sind beschränkt auf Ersatz des vorhersehbaren Schadens begrenzt durch das für die betreffende Anzeige oder Beilage zu zahlende Entgelt; dies gilt nicht, wenn ECV Vorsatz oder grobe Fahrlässigkeit zur Last fällt. Die Haftung für Folgeschäden, insbesondere auf entgangenen Gewinn oder auf Ersatz von Schäden Dritter, wird ausgeschlossen, es sei denn, ECV fällt Vorsatz oder grobe Fahrlässigkeit zur Last.
- Für eine fehlerhafte Anzeigenveröffentlichung haftet der Verlag nicht, wenn die Druckvorlage digital mit offenen Dateien oder fehlerhaft bzw. unvollständig übermittelt wurde. Bei Farbanzeigen bestehen nur dann Ansprüche aufgrund farblicher Abweichungen der Anzeige von der Druckvorlage, wenn bei der Auftragserteilung ein Farb-Proof mit FOGRA-Medienkeil mitgeliefert wurde.
- Schadensersatzansprüche nach dem Produkthaftungsgesetz und für Schäden aus der Verletzung des Lebens, des Körpers oder der Gesundheit bleiben durch die vorstehenden Haftungsbeschränkungen unberührt.
- Die vorstehenden Haftungsbeschränkungen gelten auch zugunsten von eventuell eingebundenen gesetzlichen Vertretern und Erfüllungsgehilfen von ECV.
- ECV haftet für die Dauer von einem Jahr seit der Pflichtverletzung.
- Eine Auftragsminderung ist nur dann von Einfluss auf das Vertragsverhältnis, wenn eine bestimmte Auflagenhöhe ausdrücklich zugesichert ist und die tatsächlich erzielte Auflage im Vergleich zur zugesicherten Auflage um mehr als 20 % abgesunken ist.

**VI. Preise, Zahlungsbedingungen und Rechnungsstellung, Verzug**

- Soweit nicht ausdrücklich anders vereinbart, erfolgen die Leistungen von ECV zu den Konditionen der im Zeitpunkt des Vertragsschlusses gültigen Preisliste. Die Preisliste ist Vertragsbestandteil. Für Anzeigen in Verlagsbeilagen, redaktionell gestalteten Anzeigen und Anzeigen in Sonderveröffentlichungen kann der Verlag von der Preisliste abweichende Preise festlegen. Alle genannten Preise verstehen sich zzgl. der jeweils geltenden MwSt.
- Nachlässe für vorzeitige Zahlungen ergeben sich aus der Preisliste in ihrer jeweils gültigen Fassung. Ändert sich die Preisliste während der Durchführung eines Dauerabschlusses, so finden die geänderten Preise ab dem Zeitpunkt des Inkrafttretens der Änderung Anwendung.
- Kosten für die Anfertigung bestellter Druckunterlagen, sowie vom Auftraggeber gewünschte oder vertretende Änderungen ursprünglich vereinbarter Ausführungen trägt der Auftraggeber.
- Zu Beginn einer neuen Geschäftsverbindung behält sich ECV vor, Vorauszahlung bis zum Anzeigenschlussstermin zu verlangen.
- Ist keine Vorauszahlung vereinbart, wird die Rechnung sofort, möglichst jedoch binnen 14 Tagen nach Veröffentlichung der Anzeige übersandt. Die Rechnung ist innerhalb der Frist zu bezahlen, welche sich aus der jeweils gültigen Preisliste ergibt. Die Frist beginnt mit dem Empfang der Rechnung. Die Vertragsparteien können im Einzelfall eine von dieser Frist abweichende Zahlungsfrist oder Vorauskasse vereinbaren.
- Bei Zahlungsverzug oder Stundung werden im gesetzlich zulässigen Umfang Zinsen sowie Einziehungskosten berechnet. ECV kann bei Zahlungsverzug die Ausführung laufender Aufträge bis zur vollständigen Bezahlung zurückstellen und für die noch zu erbringenden Leistungen Vorauszahlung verlangen. Liegen begründete Zweifel an der Zahlungsfähigkeit des Auftraggebers vor, ist ECV berechtigt, auch während der Laufzeit eines Dauerabschlusses, das Erscheinen weiterer Anzeigen ohne Rücksicht auf ein ursprünglich vereinbartes Zahlungsziel von der Vorauszahlung des Betrags und von dem Ausgleich offenstehender Rechnungsbeträge abhängig zu machen.

**VII. Stornierung von Anzeigenaufträgen**

Anzeigenaufträge können nur schriftlich oder per E-Mail bis zum jeweiligen Anzeigenschluss storniert werden. Maßgeblich ist der Zeitpunkt des Eingangs der Erklärung bei ECV.

**VIII. Datenschutz**

ECV speichert und verarbeitet die personenbezogenen Daten des Auftraggebers unter Beachtung der geltenden gesetzlichen Bestimmungen ausschließlich zur Erfüllung dieses Vertrages. Die vom Auftraggeber erhaltenen Daten werden ausschließlich beim Auftraggeber erhoben und genutzt, soweit sie für die Begründung, Ausführung, Änderung oder Beendigung dieses Vertrages erforderlich sind. ECV ist berechtigt, die Daten an von ihm beauftragte Dritte zu übermitteln, soweit dies notwendig ist, damit ECV seinen Verpflichtungen aus diesem Vertrag nachkommen kann. Der Auftraggeber kann die hier erteilte Zustimmung jederzeit mit Wirkung für die Zukunft widerrufen.

**IX. Schlussbestimmungen**

- Es gilt das Recht der Bundesrepublik Deutschland unter Ausschluss des Internationalen Privatrechts sowie des UN-Kaufrechts. Erfüllungsort und Gerichtsstand ist der Sitz des ECV.
- Sollte eine Bestimmung dieser Geschäftsbedingungen unwirksam sein oder werden, so berührt dies die Gültigkeit des Vertrages im Übrigen nicht. Anstelle der unwirksamen Bestimmung soll eine Regelung gelten, die im Rahmen des Möglichen dem am nächsten kommt, was die Parteien unter Berücksichtigung wirtschaftlicher Gesichtspunkte gewollt haben. Das Gleiche gilt im Fall von Regelungslücken.

## Publikationen für Ihren Erfolg

